

SC-POLE 30K

ブースバー 30角
SCポールシリーズ

上部パーツ

平頭
キリコミ平頭
ボール頭

下部パーツ

M 角座
B ボルト
IN インロータイプ
UPX フリーアップタイプ

本体サイズ

200mm
250mm
300mm
400mm
500mm

みぞ方向

一方みぞ
Lニ方みぞ
Hニ方みぞ

仕上げ

クロームメッキ
ゴールドメッキ

受注
ニッケルサテン
焼付塗装



みぞ方向

30K-1 一方みぞ

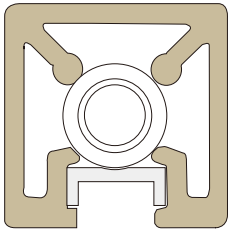

30K-2L Lニ方みぞ

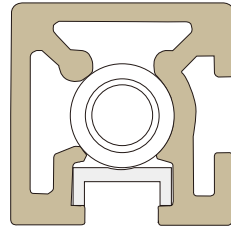

30K-2H Hニ方みぞ

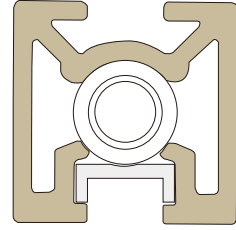

断面形状

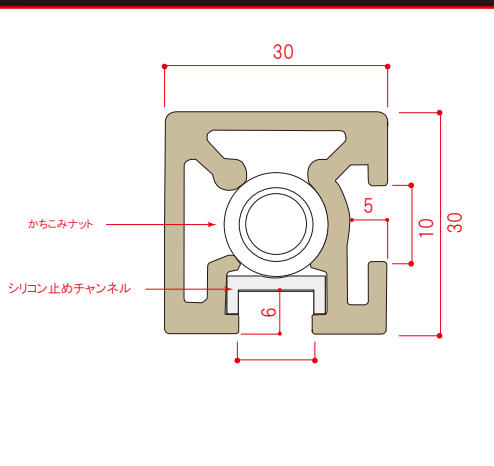

下部パーツ

M

角座タイプ

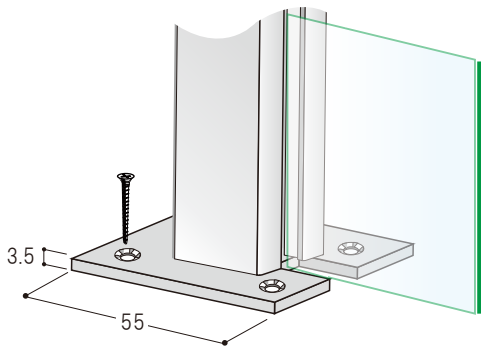

IN

インロータイプ

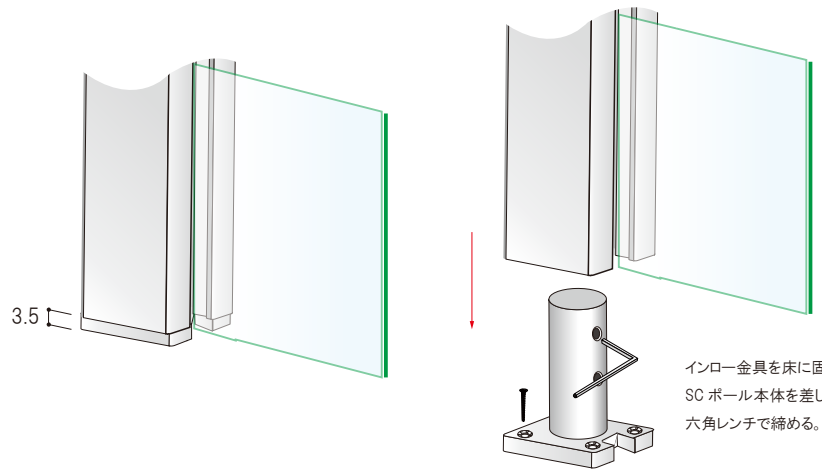

B

ボルトタイプ

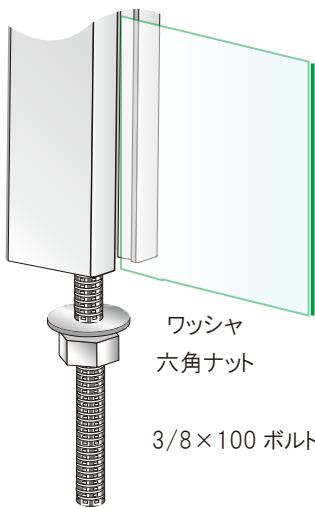

UPX

フリーアップタイプ

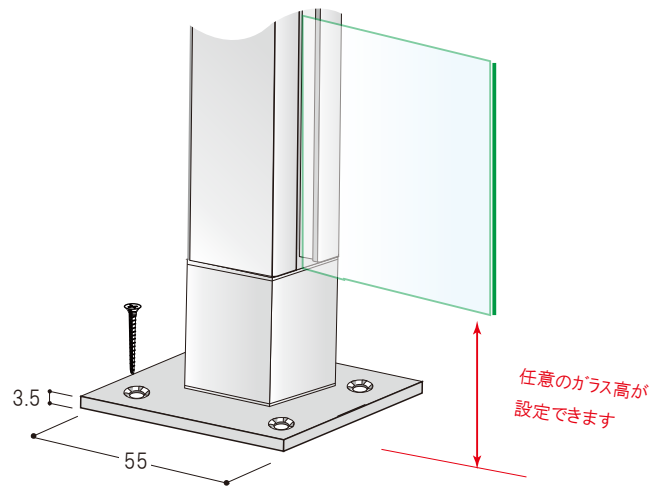

上部パーツ

平 頭

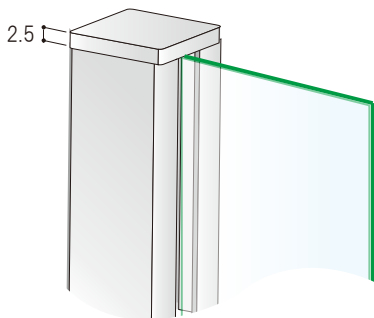

キリコミ平頭

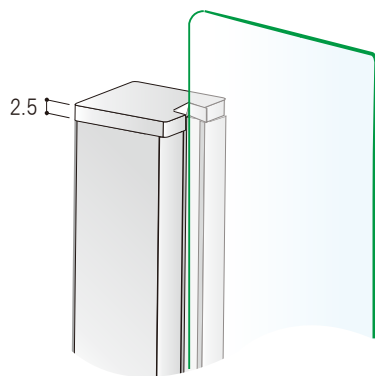

ボール頭 35

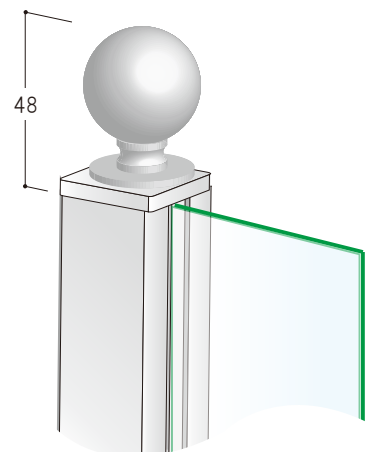

床チャンネル

C-56	5 ~ 6mm 用	C-71	7mm 用	C-10	8mm 用
2000mm 3000mm		2000mm 3000mm		2000mm 3000mm	

ご注文方法

- 当社で完全組み立て完成品として出荷いたします。
- ご注文の場合は下記のセット例をご参考に「セット番号」でお願いします。

みぞ方向	本体サイズ	下部パーツ	上部パーツ	仕上げ
SC30K-1	200	M	平頭	C クロームメッキ
SC30K-2L	250	B	キリコミ平頭	
SC30K-2H	300	IN	ボール頭 35	G ゴールドメッキ
	400	UPX		
	500			

セット例

SC30K-1 — 300 — M — 平頭 — G = 2本

SC30K-FRAME

SCポールシリーズ

SC-POLE 30K とフレームが合体した
SC フレーム



SC30K

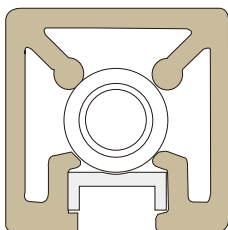

フレーム本体

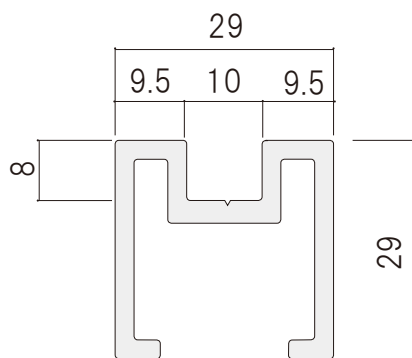

SC フレーム構成パーツ

SC ポール 30K 本体

1 方用 2H 用 2L 用
 200 mm 平 頭
 250 mm 切込平頭
 300 mm ボール頭
 400 mm
 500 mm

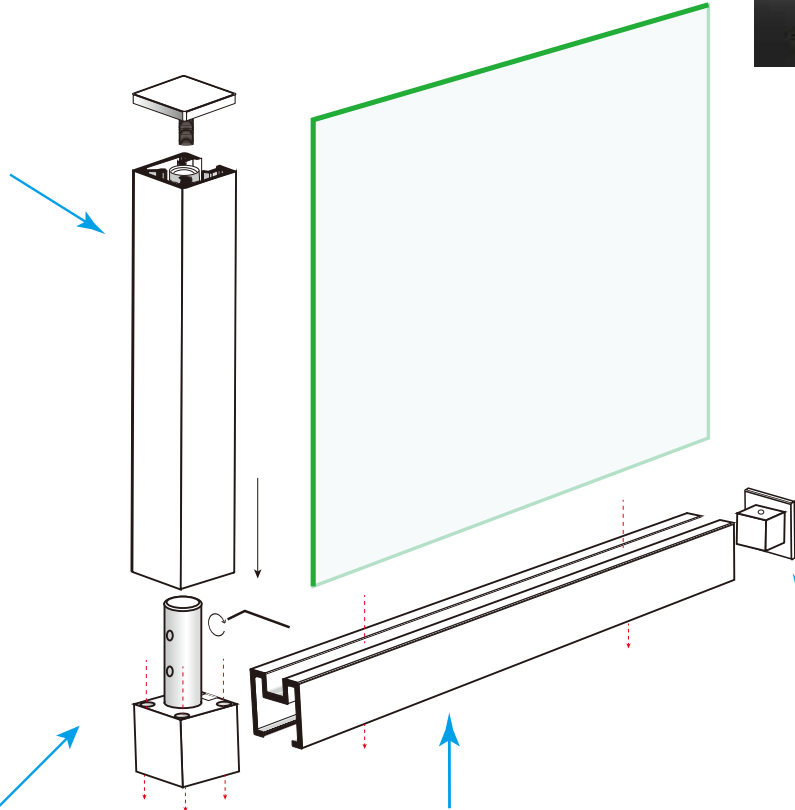
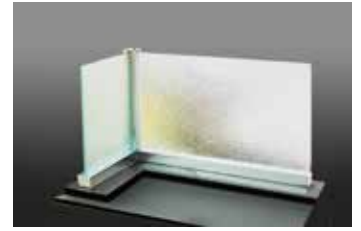

コネクター

フレーム本体

サイドキャップ

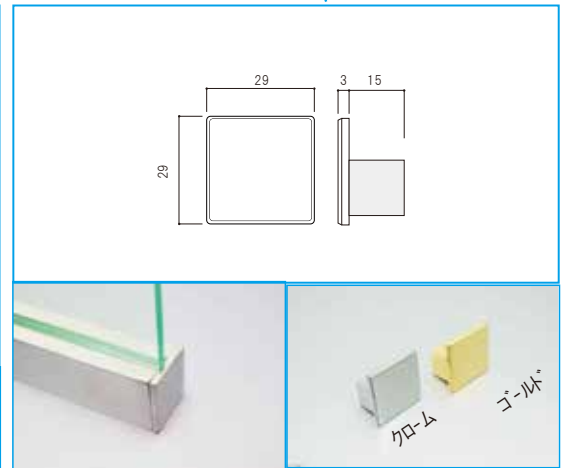
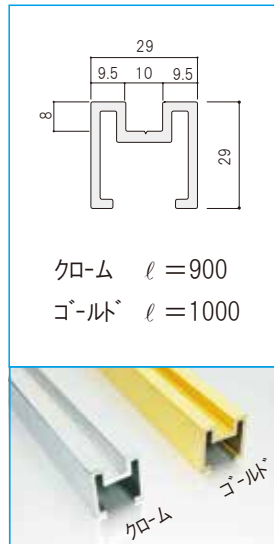
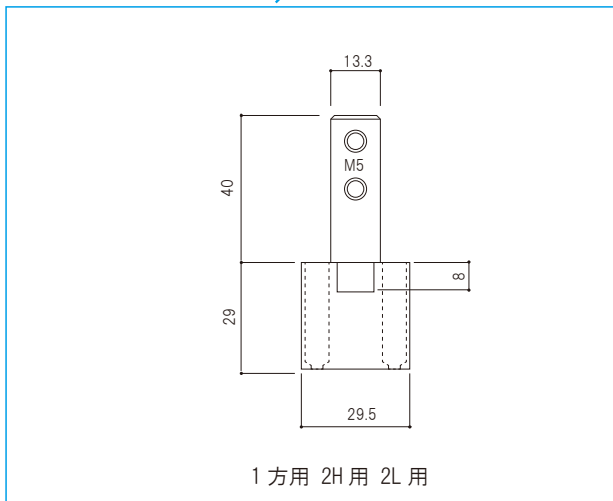

SC ポール 30K SC フレーム供、最大長さ 2000 mmまで製作が可能です。

大型スクリーンとして展開が出来ます。

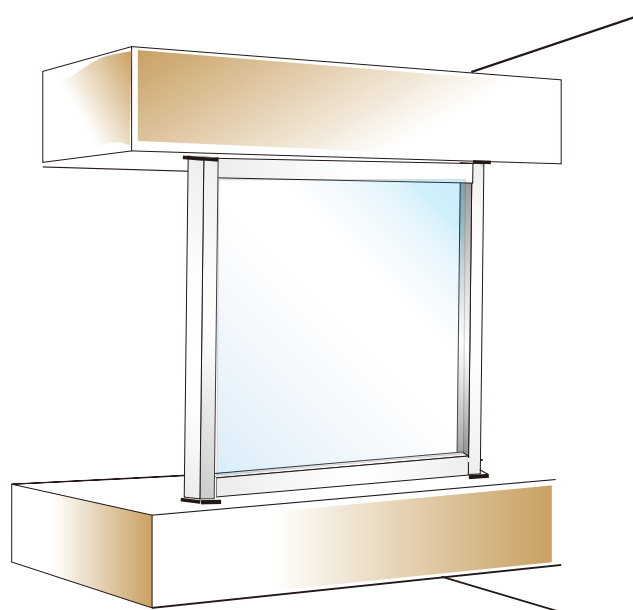
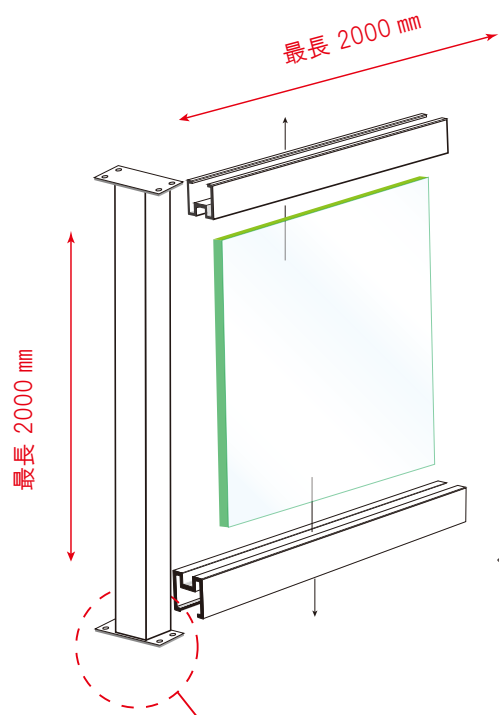

イメージ

製作日数 7 日間

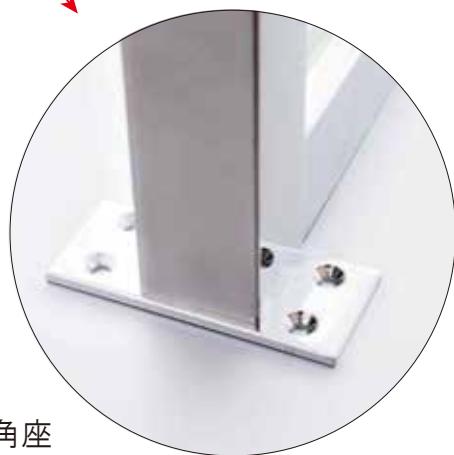

専用角座

